

ジオヴィスタ 葵区 唐瀬三丁目12期(2棟) 新築分譲住宅

デザインが暮らしを変える

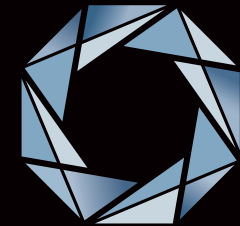

GEOVISTA®

Aoi Karase

2棟の対比が生み出す世界

CONTRASTO ARMONIOSO

コントラスト・アルモニオーゾ

Produced by  Home Position

※表紙には当社が施工した別物件の写真を使用しています

※建物パースはシオヴィスタ「葵区 唐瀬三丁目12期(2棟)」の完成予想図です。

※カーテン等の付属品は付帯されません。※外構はイメージです。

※外壁の材質や色、内装及び設備の仕様等については予告なく変更する場合がございます。

※この冊子内の建物パースは、外壁メーカー提供の素材を使用し制作しておりますが、掲載媒体や印刷状況により、外壁の色味・質感が実際と異なる場合がございます。

実際の完成物件は、天候や時間帯、周辺環境等の諸条件により、パースと見え方が異なる場合がございます。

外壁のサンプルまたは完成物件をご覧いただく事で、実際の色味をご確認いただけます。お気軽にお問い合わせください。



デザインが暮らしを変える



GEOVISTA®

Aoi Karase

2棟の対比が生み出す世界

Town name & Design concept

CONTRASTO ARMONIOSO

コントラスト・アルモニオーゾ（調和する対比）

形や素材感において明確なコントラストを描く2棟が、互いの存在感を引き立て合い形成する、記憶に残るシンボリックな街並み。

主要道が近く、交通利便性に優れたエリア

唐瀬街道や流通センター通り、静清バイパス「唐瀬IC」にも近く、お車での移動が快適。日々のお買い物や車での移動はもちろん、遠方へお出かけの際も便利な交通環境です。

周辺に商業施設が充実

ドラッグストアやコンビニが、徒歩圏内に充実。日用品が揃いやすく、住みよいエリアです。

オール電化仕様の新築住宅

火を使わないため火災の心配が少なく、小さなお子様がいても安心です。災害時はガスに比べ復旧が早く、断水してもお湯や水を使用できます。

全体配置図

周辺環境

- 城北小学校 徒歩16分
- 観山中学校 徒歩13分
- 「時ヶ谷」バス停 徒歩3分
- ウエルシア 徒歩7~8分
- セブンイレブン 徒歩8分
- ファミリーマート 徒歩8分
- フードマーケットマム 徒歩11分



車のサイズは
下記を想定しています。

- L/大型：クラウン
- M/中型：プリウス
- S/小型(軽)：アルト

1号棟 飛地
駐車場、物置、庭、
家庭菜園など
使い方は住まい手の
工夫次第!!

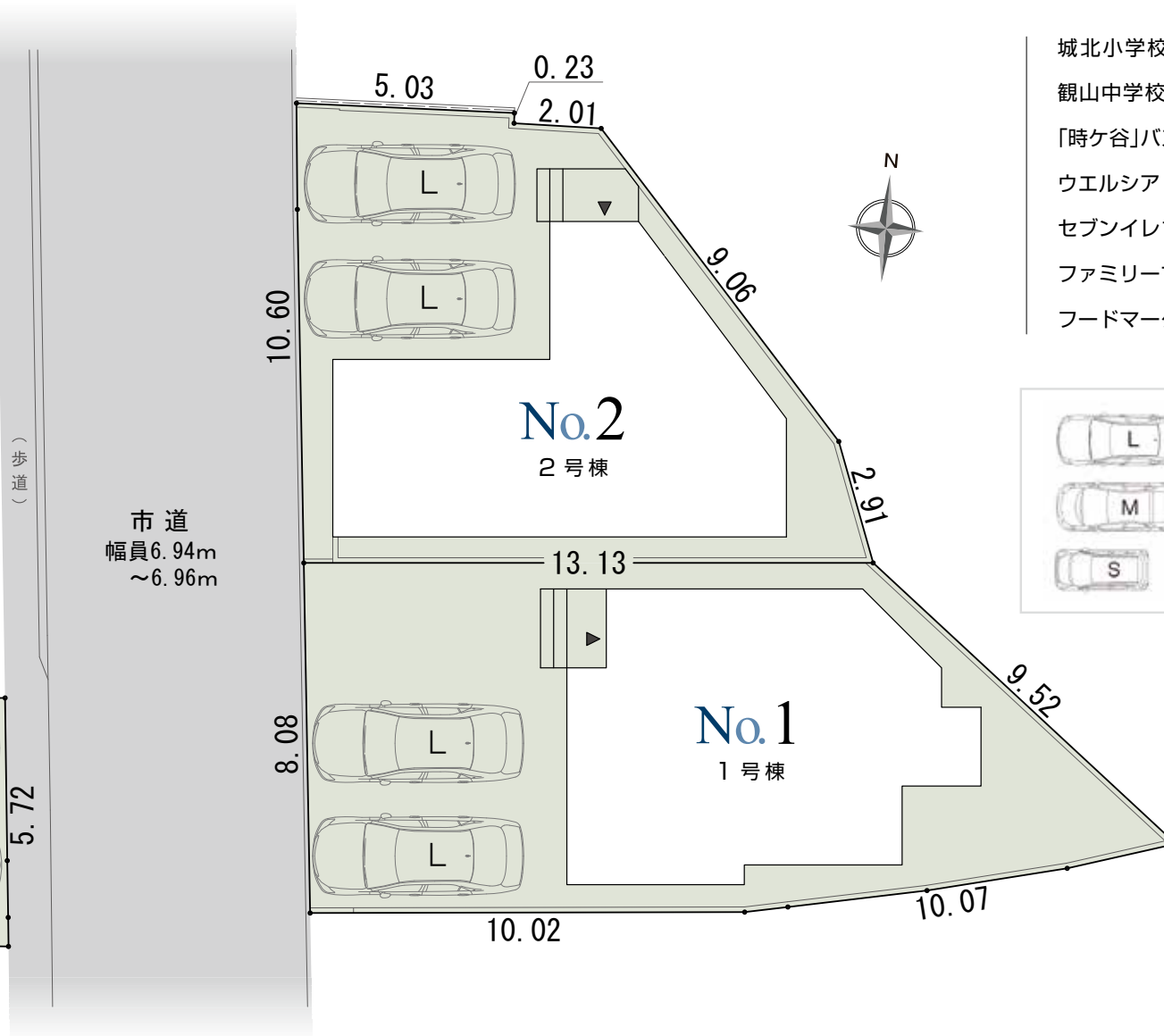
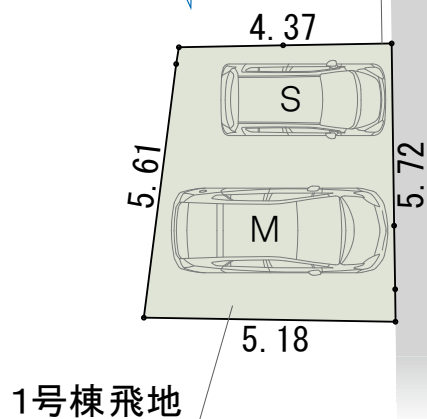

※外構のレイアウトにより、配置図上の駐車位置と台数が実際異なる場合があります。詳しくはお問い合わせください。

南

現地

唐瀬3

2
1

杉山商店

唐瀬1

長瀬田町

早馬動物病院

山本歯科医院

唐瀬1

ウエルシア
静岡唐瀬店

ファミリーマート
静岡岳美店

藤木医院



40m



土地面積

155.77㎡

(47.12坪)

※飛地面積 23.51㎡ (7.11坪) 含む

建物面積

101.84㎡

(30.80坪)

間取り

3LDK

ウォークインクローゼット
+シューズクローク

※LDKは畳コーナー含む

駐車スペース

5台

(車種による)

※建物パースはジオヴィスタ 葵区 唐瀬三丁目12期(2棟)1号棟の完成予想図です。



1号棟 平面図

最大で駐車5台可能

オール電化住宅

23.51㎡(7.11坪)の飛地あり

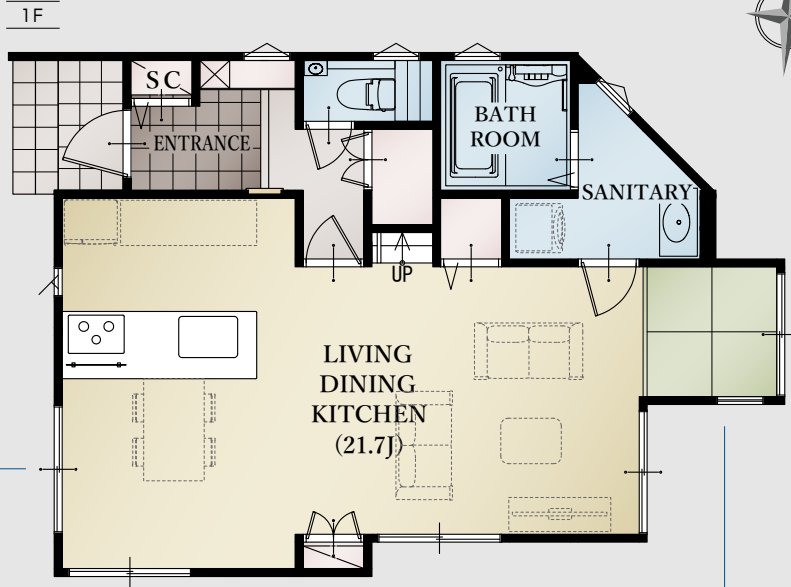

21.7帖の広々としたリビング

ホッと落ちつける畳コーナーは
子どものお昼寝スペースにも

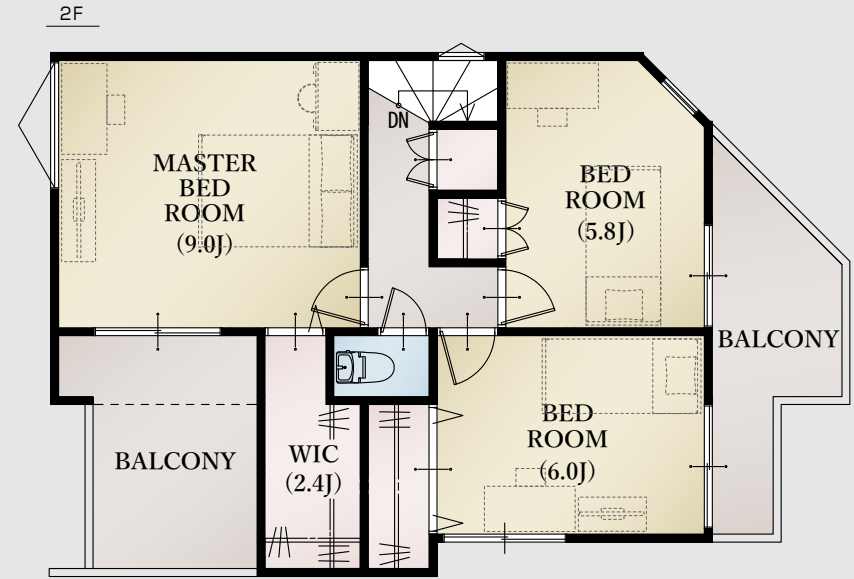

2.4帖の大型ウォークインクローゼット

南面にワイドバルコニーを設置
ガーデニングなどの趣味も楽しめる広さ



耐震等級
最高等級 **3**

断熱等
性能等級 **5**

劣化対策等級
最高等級 **3**

維持管理対策
等級
最高等級 **3**

一次エネルギー
消費量等級
最高等級 **6**

◆所在地/地番:静岡市葵区唐瀬三丁目620番1、620番2の各一部 ◆都市計画/市街化区域 ◆用途地域等/第一種住居地域、高度地区(最高限3種) ◆建ぺい率・容積率/建ぺい率:60%、容積率:200% ◆接道状況/西側6.94~6.96mの市道に接する ◆利用可能施設/中部電力、公共下水道、公営水道 ◆交通/しずてつジャストライン「時ヶ谷」バス停 徒歩3分、JR「静岡」駅バス26分 ◆学区/城北小学校・観山中学校 ◆建物の構造/木造2階建ガルバリウム鋼板葺 ◆建築確認番号/第2023確認建築静建住ま06597号 ◆建築年月または入居予定年月及び引渡し可能年月/令和6年7月末 ◆建築確認申請上の土地面積132.26㎡(40.00坪) ◆設備の仕様についてはお問合せください。◆現況と図面が異なる場合、現況を優先します。

平面図は 1/100 の縮尺で
正確に印刷されています。

どうぞお手持ちの定規で寸法を測り
お客様の家具を図面にあてはめて
みてください。

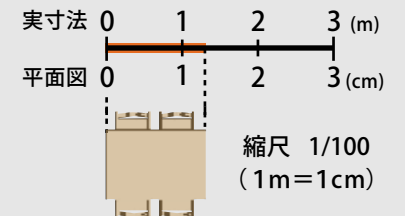



土地面積

108.44㎡
(32.80坪)

建物面積

101.23㎡
(30.62坪)

間取り

3LDK

ウォークインクローゼット
+シューズクローク+パントリー

駐車スペース

2台

※建物パースはジオヴィスタ 葵区 唐瀬三丁目12期(2棟)2号棟の完成予想図です。

2号棟 平面図

オール電化住宅

全居室6帖以上

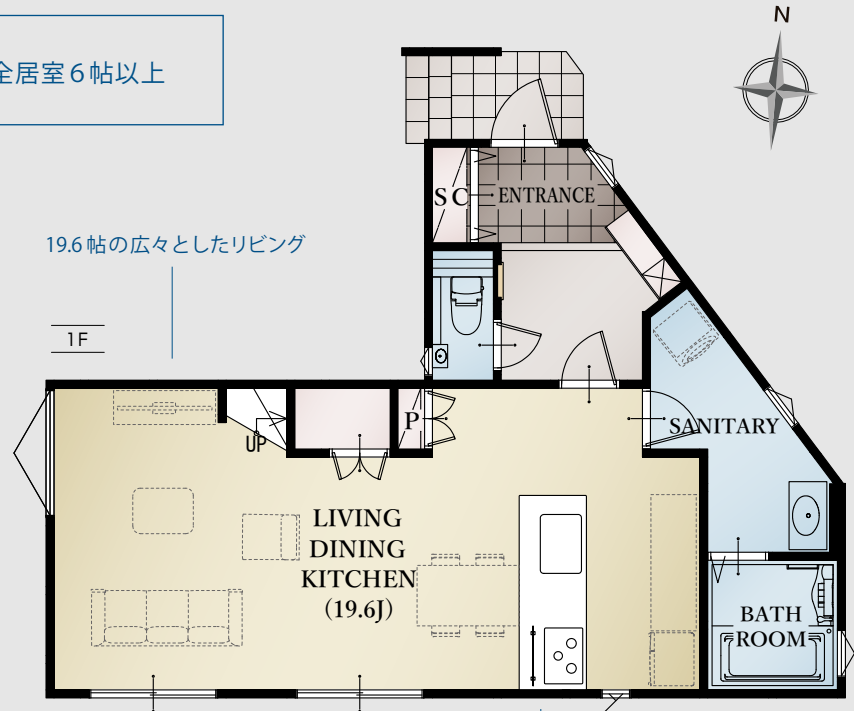

キッチンから部屋全体を見渡せる安心レイアウト

2.5帖の大型ウォークインクローゼット

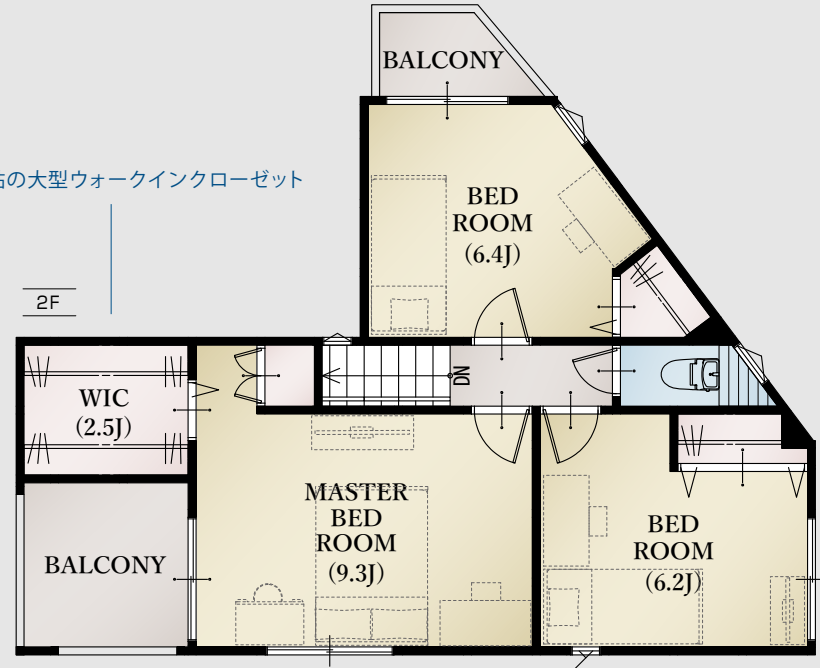

南側にはワイドなインナーバルコニーを設置
屋根があるため直射日光を避けつつ
趣味なども楽しめます



耐震等級
最高等級 **3**

断熱等
性能等級 **5**

劣化対策等級
最高等級 **3**

維持管理対策
等級
最高等級 **3**

一次エネルギー
消費量等級
最高等級 **6**

◆所在地/地番: 静岡市葵区唐瀬三丁目620番1、620番2の各一部、620番11 ◆都市計画/市街化区域 ◆用途地域等/第一種住居地域、高度地区(最高限3種) ◆建ぺい率・容積率/建ぺい率:60%、容積率:200% ◆接道状況/西側6.94~6.95mの市道に接する ◆利用可能施設/中部電力、公共下水道、公営水道 ◆交通/しずてつジャストライン「時ヶ谷」バス停 徒歩3分、JR「静岡」駅 徒歩26分 ◆学区/城北小学校・観山中学校 ◆建物の構造/木造2階建ガルバリウム鋼板葺 ◆建築確認番号/第2023確認建築静建住ま06598号 ◆建築年月または入居予定年月及び引渡し可能年月/令和6年7月末 ◆設備の仕様についてはお問合せください。 ◆現況と図面が異なる場合、現況を優先します。

平面図は 1/100 の縮尺で
正確に印刷されています。

どうぞお手持ちの定規で寸法を測り
お客様の家具を図面にあてはめて
みてください。

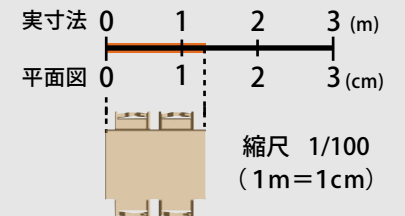



Kitchen



Sanitaryroom



Bathroom



Living Dining Kitchen



Bedroom & Closet

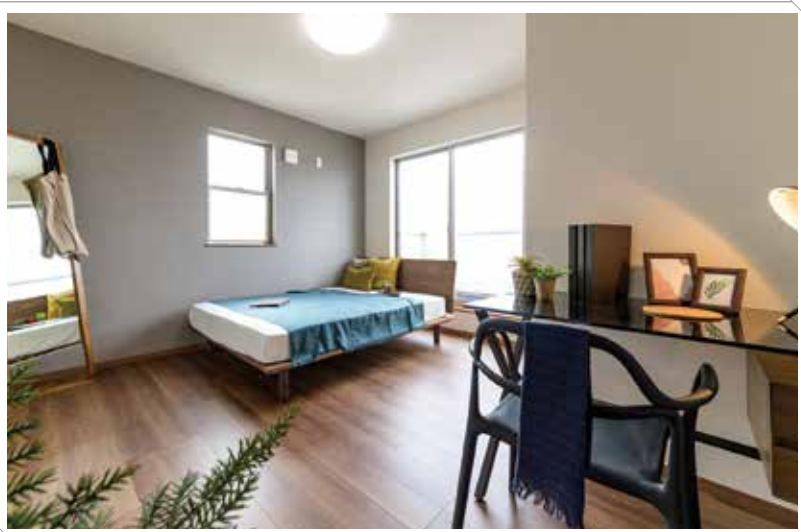

※設備の仕様等については予告なく変更する場合がございます。 ※写真は当社物件の施工例です。〈一部メーカー提供画像〉
売主 ホームポジション株式会社 宅地建物取引業者免許 / 国土交通大臣免許 (3) 第8082号



価格表

ジオヴィスタ 葵区 唐瀬三丁目12期(2棟) 新築分譲住宅

消費税込み土地建物価格(円)

1号棟 木造2階建 3LDK+ウォークインクローゼット+シューズクローク※LDKは畳コーナーを含む 駐車スペース5台(車種による) 土地面積/155.77㎡(47.12坪)※飛地面積23.51㎡(7.11坪)含む 建物面積/101.84㎡(30.80坪)	33,800,000円
●全額ローン(頭金0円) ●35年返済 ●3,380万円借入 ●金利0.55%(変動金利)の場合 【返済例1】ボーナス時0円 月々 88,488円 【返済例2】ボーナス時99,063円 月々 71,995円	
2号棟 木造2階建 3LDK+ウォークインクローゼット+シューズクローク+パントリー 駐車スペース2台 土地面積/108.44㎡(32.80坪) 建物面積/101.23㎡(30.62坪)	29,800,000円
●全額ローン(頭金0円) ●35年返済 ●2,980万円借入 ●金利0.55%(変動金利)の場合 【返済例1】ボーナス時0円 月々 78,016円 【返済例2】ボーナス時99,063円 月々 61,523円	

【掲載の住宅ローンについて】ローンの種類:紹介ローン 金融機関:ネット銀行 融資限度額:物件価格の100%(別途諸経費が必要です) 返済期間:35年 金利:変動金利、年利0.55% ※適用される金利は融資実行時のものとなり、表記されている金利とは異なります。
【子育てエコホーム支援事業について】本事業は予算が無くなり次第終了となります。

◆総戸数:2/販売戸数:2 ◆広告有効期限:令和6年11月末

ジオヴィスタ 葵区 唐瀬三丁目12期(2棟) 新築分譲住宅

デザインが暮らしを変える



GEOVISTA®

Aoi Karase